

Страница - 1

БЕРН
™

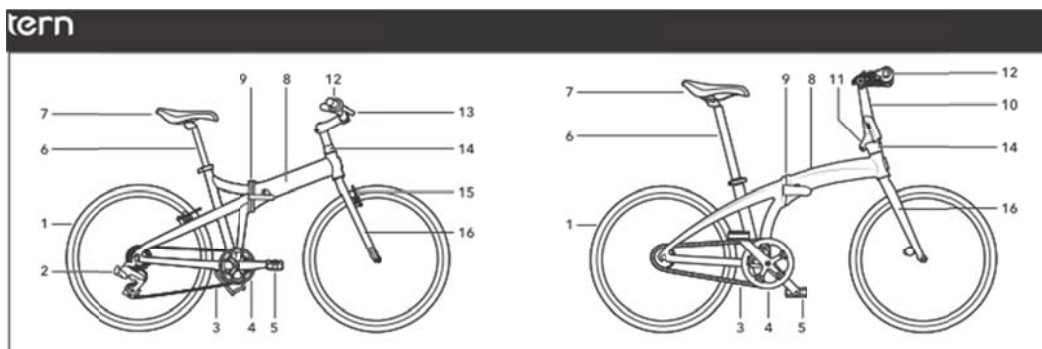

РУКОВОДСТВО ПОЛЬЗОВАТЕЛЯ



Содержание

Части велосипеда	2
Теперь это ваш Tern	3
Езда по городу	5
Езда в условиях плохой видимости.....	6
Настройка велосипеда под себя	7
Седло	8
Быстрая проверка на неисправности.....	9
Воздух	10
Тормоза и управление — Тормоза: введение.....	11
Тормоза и управление — Тормоза: использование.....	12
Тормоза и управление — Управление.....	13
Цепь, система передач, троса	14
Эксцентрики и зажимы	15

Части велосипеда

1. Колесо
2. Задний переключатель
3. Цепь
4. Система
5. Педаль
6. Подседельный штырь
7. Седло
8. Рама
9. Сочленение рамы
10. Рулевая колонка
11. Сочленение рулевой колонки
12. Руль
13. Рычаг тормоза
14. Рулевая
15. Тормоза
16. Вилка



Теперь это ваш Tern

Велосипеды Tern.

Складные велосипеды содержат некоторые особые механизмы и детали, которые вы не встретите на обычных велосипедах, поэтому, пожалуйста, перед поездкой ознакомьтесь с данной инструкцией.

Наши велосипеды предназначены для езды, не для трюков.

Велосипеды Tern предназначены для езды по городу и асфальтированным дорогам. Иное использование, такое как прыжки или выполнение трюков может привести к поломке рамы и, как результату, травме.

Уважайте других участников дорожного движения

В столкновении с машиной вы в любом случае окажетесь проигравшей стороной, однако вы все же можете нанести значительные увечья пешеходам. Будьте внимательны на дорогах и относитесь уважительно к другим участникам дорожного движения.

Позаботьтесь о вашей голове — или потеряйте её.

Хороший, сертифицированный велосипедный шлем может предотвратить перманентные повреждения головного мозга в ДТП. Носите шлем всегда, не надо раздумывать.

Перед первой поездкой ознакомьтесь с инструкциями и рекомендациями.

Это введение, не полноценный справочник, так что перед первой поездкой потратите некоторое время на ознакомление с принципом работы вашего велосипеда и порядком действий в различных ситуациях на дороге.

Научитесь правильно пользоваться инструментом.

Не стоит заниматься ремонтом или регулировкой вашего велосипеда без соответствующих знаний или инструментов

Проверьте затяжку болтов и эксцентриков.

Эксцентрики удерживают ваши колёса, руль и подседельный штырь (седло) на своём месте, вот почему так важно регулярно контролировать усилие на них. Если вы не уверены, какое усилие считается правильным, обратитесь в веломастерскую за консультацией.

Обратитесь к механику

Мы советуем вам разобраться, как необходимо ухаживать за своим велосипедом. Некоторые советы даны в данном буклете, некоторые в руководстве пользователя. Если у вас всё ещё остались какие-то вопросы, попробуйте обратиться к механику в велосипедном магазине, они на самом деле хорошие люди и охотно идут на встречу, особенно если вы их вежливо попросите.

Проверьте колёса (а также сочленение рамы и все остальные движущиеся детали).

Велосипедные компоненты подвергаются большому влиянию различных факторов, таких как стресс и естественный износ, причем различные материалы реагируют на такие факторы по-разному. Если рассчитанный срок эксплуатации детали превышен, она может в любой момент сломаться и причинить вам повреждения или смерть. Любая трещина, скол, потрескавшаяся краска или изменение цвета может быть показателем того, что компонент нуждается в замене.

“Усталость металла”

Регулярно проверяйте раму и рулевую систему на работоспособность и отсутствие признаков повреждения.

Будьте аккуратны с седлами с пружинами

Если вы ездите с детским креслом, пружины в седле должны быть закрыты или сняты для предотвращения попадания детских пальцев в пружины.

Мы выражаем благодарность сайту BikeLeague.org

Мы хотим отдельно поблагодарить Лигу Велосипедистов Америки (League of American Bicyclists) за составление инструкций по быстрой проверке на неисправности. Для получения подробной информации посетите сайт www.bikeleague.org (английский язык)

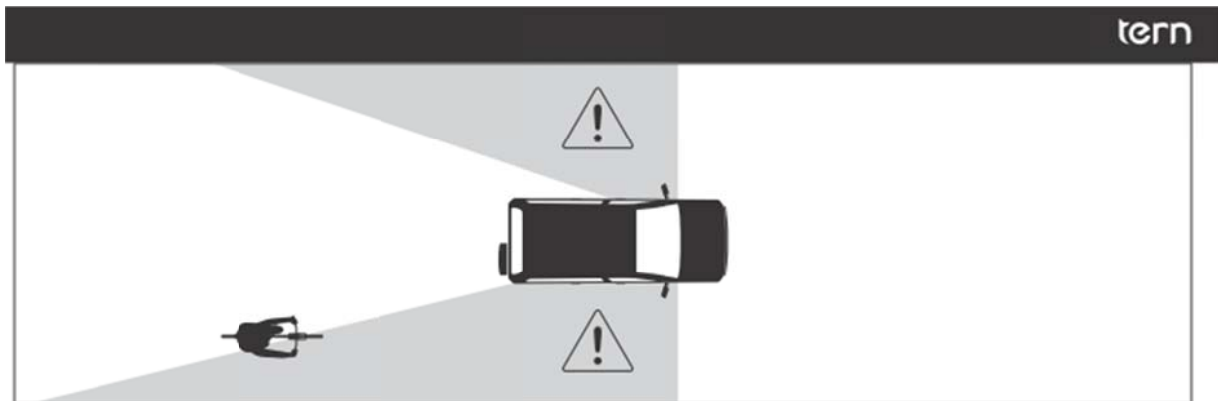

Езда по городу

Что-то не так, господин полицейский?

В некоторых местах необходимо использовать световые приборы, такие как передняя и задняя фары. В некоторых местах езда запрещена. Обратитесь к местному законодательству и соблюдайте законы, принятые в вашей местности.

Все время следите за дорогой

Обращайте внимание на выбоины, неровности, опасайтесь открывающихся дверей автомобилей, будьте внимательны, если рядом играют дети. Также позаботьтесь о том, чтобы автомобилисты видели вас, носите одежду со светоотражающими полосами, избегайте мертвых зон автомобилей (указаны на рисунке).

Не расслабляйтесь!

Это важно. При езде по дорогам общего пользования важно быть готовым к неожиданностям. Не пользуйтесь наушниками и не носите солнцезащитных очков, сужающих поле вашего зрения. Не ездите на велосипеде в состоянии алкогольного или наркотического опьянения.

Не перегружайте свой велосипед

Вы со своими вещами должны весить менее 110 кг для велосипедов с колёсам 20 дюймов. (Или менее 115 кг для велосипедов с колёсам 24 дюйма).

Если вы перевозите какой-либо груз, удостоверьтесь, что велосипед устойчив. Велосипед спроектирован для езды на нём одного человека, не стоит катать на велосипеде ваших друзей.



Езда в условиях плохой видимости

Не будьте «как все».

Езда в условиях плохой видимости, например, ночью или в тумане, гораздо опаснее, чем езда в светлое время суток и при хорошей видимости. Не позволяйте вашим детям ездить в сумерки или ночью, если же вы сами хотите ездить в тёмное время суток, позаботьтесь о наличии фонарей, катафот и светоотражающих полос на вашей одежде.

Чистый = блестящий.

Светоотражатели и катафоты работают только когда они чистые, не сломаны и правильно установлены. Не закрывайте отражатели свисающими частями одежды или сумками. Помните, что катафоты отражают свет только в одном направлении, так что вам также понадобятся фонари. Проконсультируйтесь у вашего дилера.

Будьте предельно внимательны

В условиях плохой видимости будьте предельно внимательны и аккуратны, ваши маневры могут быть не видны остальным участникам дорожного движения, обозначайте свои намерения согласно ПДД, принятым в вашей стране. (На самом деле вам стоит всегда так ездить, а не только в условиях плохой видимости! — прим. редактора)

Это не соревнование!

Не стоит торопиться, если вы не чувствуете себя достаточно уверенно, остановитесь, передохните, или вообще сложите велосипед и воспользуйтесь общественным транспортом.

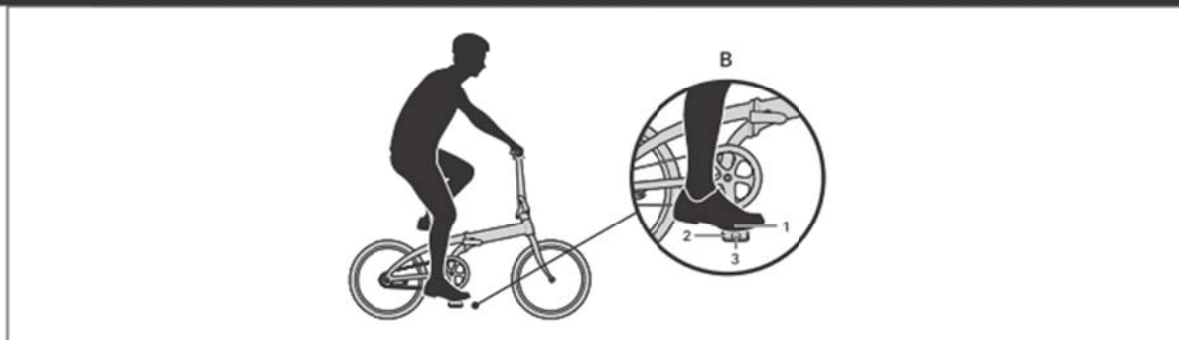

Регулировка велосипеда под себя

Как ваши любимые джинсы

Лучшая посадка на велосипеде — это та, которая удобна вам, однако плохо отрегулированная высота седла или руля может вызывать боли в спине или коленях а также привести к плохой управляемости.

Удостоверьтесь, что седло и руль установлены на правильной высоте и вы можете легко достать до ручек тормоза и переключателей передач.

Положение ноги на педали

Для большинства людей оптимальным является положение ноги, показанное на рисунке. Подушечка стопы (1) должна располагаться на педали (2), непосредственно над её осью (3).

Это ваш Tern

Каждый человек индивидуален, таким же может быть и ваш велосипед! Обсудите с вашим дилером возможность замены деталей вашего велосипеда на нужные вам.

Постарайтесь не заходить слишком далеко

Перед заменой компонентов вашего велосипеда удостоверьтесь, что это не противоречит местному законодательству и не влияет на вашу безопасность.

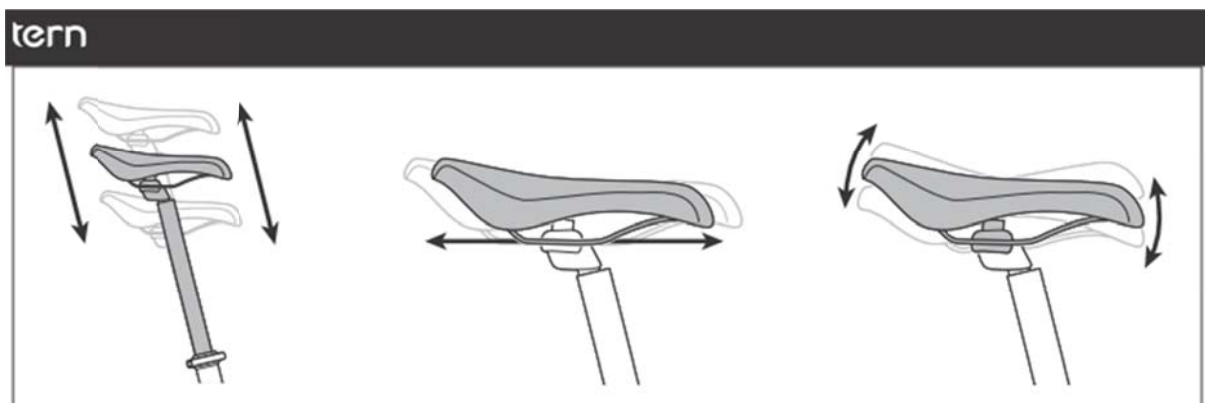

Седло

Регулировки: любые.

Седло может быть поднято или опущено, подвинуто вперёд или назад, вы даже можете изменить угол наклона: найдите положение, удобное именно вам. Плохо отрегулированное седло может отрицательно влиять на нервные окончания и кровяные сосуды.

Поднимите седло вверх

Во время езды ваши ягодицы должны оставаться на месте, а колено должно почти полностью распрямляться.

Измените угол наклона

Седло должно быть примерно параллельно земле, однако, если такое положение неудобно, измените угол наклона: опустите нос седла для снижения давления на паховую область или поднимите его, для более равномерного распределения веса по широкой части седла.

Множество вариантов

Отодвигание седла назад заставляет усиленно работать ваши ягодицы, придвигание седла вперед, к рулю, дает большую нагрузку на квадрицепсы. После установки комфортного положения седла ещё раз проверьте его высоту.

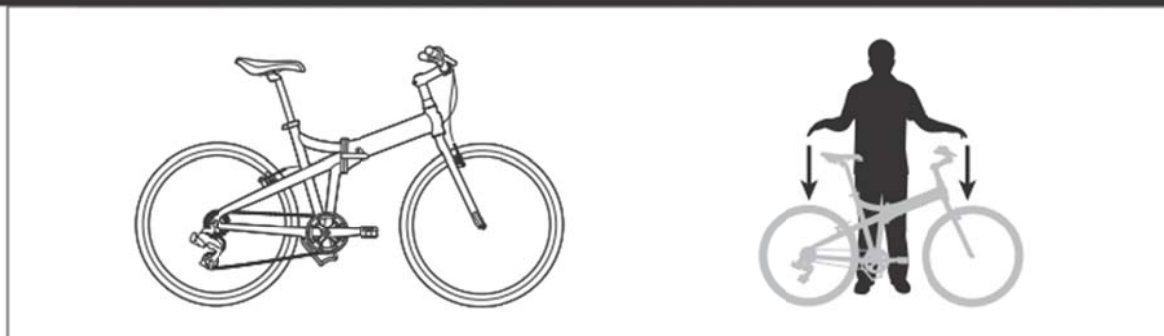

Быстрая проверка на неисправности

Этот чек-лист — быстрый способ проверить ваш велосипед на готовность к поездке. Проводите процедуру проверки каждый раз перед поездкой, и, если ваш велосипед не проходит какой-либо пункт, обратитесь в ближайший сервис или к вашему дилеру. Мы сократили и обобщили этот лист на следующих нескольких страницах, однако вы всегда можете обратиться к вашему дилеру для разъяснений.

А. Воздух

Проверьте давление в шинах, проверьте покрышки на износ, удостоверьтесь, что на колесах нет «восьмерок» а спицы натянуты, проверьте затяжку эксцентриков (гаек) колеса, проверьте обода на износ.

В. Тормоза и управление

Проверьте, функционируют ли тормоза, проверьте рулевую колонку, руль, подседельный штырь на наличие повреждений и усилие затяжки, удостоверьтесь, что никакая из частей не болтается и все рычаги закрыты.

С. Цепь, система передач, троса

Проверьте, что цепь свободно движется и не заедает, шатуны надежно закреплены, троса не повреждены и обеспечивают плавное и четкое переключение.

Эксцентрики

Удостоверьтесь, что все эксцентрики находятся на своих посадочных местах и хорошо затянуты.

Рама

Слегка приподнимите и отпустите велосипед для проверки на возможное наличие люфта в местах сочленения складных элементов, наличие свободно болтающихся деталей и посторонних шумов.

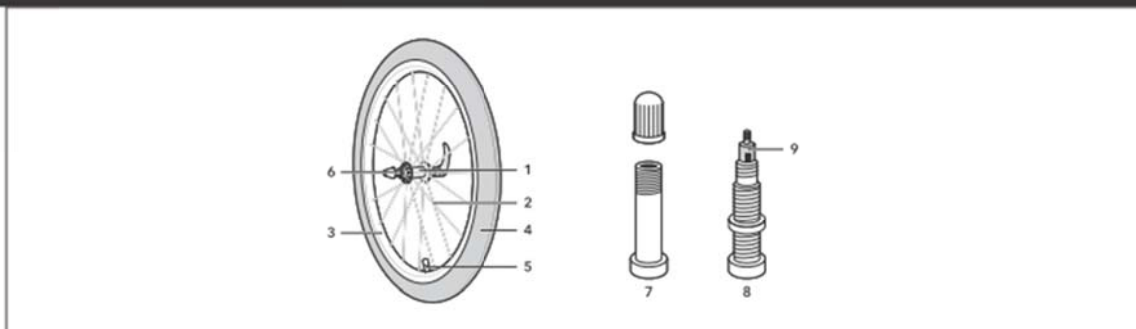

Воздух

Велосипедное колесо состоит из Втулки (1), Спиц (2), Обода (3), Покрышки(4), Клапана(5) и Оси втулки (6). Клапан бывает двух видов: Клапан Шредера (7) (Золотник, Автомобильный ниппель) и Клапан Преста (8) (Велониппель). Клапан Преста также имеет крышку на клапане (9), которую необходимо отвернуть перед подключением насоса. Удостоверьтесь, что покрышка надута и не изношена.

Обод должен быть чистым и не изношенным. Следите за изменениями цвета, царапинами и следами износа (особенно актуально для ободных тормозов), тормозная поверхность при использовании ободных тормозов должна быть ровной. На некоторых ободах с тормозной поверхностью имеются специальные индикаторы износа, как только поверхность изнашивается до индикатора обод необходимо заменить.

Изношенный или поврежденный обод может неожиданно сломаться и причинить увечье велосипедисту.

Удостоверьтесь, что колеса надежно закреплены, понажимаете с обеих сторон на обод: колесо не должно двигаться по оси втулки. Рукой посжимайте рядом стоящие спицы: если усилие сжатия разнится, вам необходимо заново натянуть все спицы. Покрутите оба колеса, чтобы удостовериться, что вращение плавное и обод не трется о тормозные колодки.

Убедитесь, что ваши колеса не отсоединяются от рамы при поднятии велосипеда или толкания колеса в сторону открытого конца дропаута.

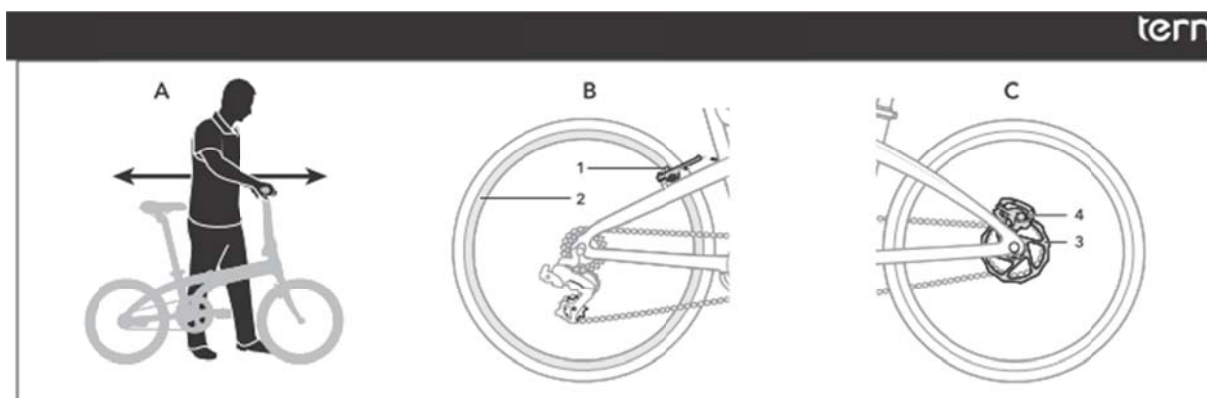

Тормоза и управление — Тормоза: введение

Проверьте работоспособность тормозов, встав рядом с велосипедом, зажав тормозные ручки и попробовав подвигать велосипед взад-вперед. Велосипед не должен катиться, а тормозные колодки должны оставаться на одном месте, будучи надежно прикрученными к тормозным рычагам.

Ободные тормоза (В) содержат тормозные колодки (1), которые контактируя с ободом (2) за счет трения останавливают велосипед. Убедитесь, что колодки находятся на одной линии с ободом и проверьте уровень их износа.

Дисковые тормоза (С) содержат тормозной диск (3) и калипер (4). Колодки внутри калипера при торможении соприкасаются с диском и за счет трения останавливают велосипед. Колодки могут разогреваться до очень высоких температур, так что не стоит к ним прикасаться, как минимум сразу после поездки. Будьте осторожны и не повредите диск или калипер во время снятия и установки колеса или нажатием на тормоз без установленного колеса.

Передний и задние тормоза активируются левым и правым рычагом, или наоборот. Перед поездкой, пожалуйста, убедитесь, что вы понимаете, какой тормозной рычаг за какой тормоз отвечает.

tern

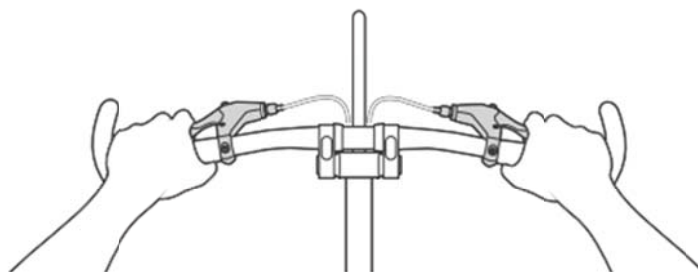

Тормоза и управление — Тормоза: использование

Будьте аккуратны

На мокрой поверхности тормозной путь увеличивается, учитывайте это при езде в дождь. Начинайте тормозить раньше, нажимайте на рычаг плавно чтобы избежать скольжения.

Не жмите со всей силы

Тормоза наиболее эффективны в момент, предшествующий скольжению (блокированию колеса). Нажимайте на тормозной рычаг плавно с возрастающим усилием, если началось скольжение — ослабьте нажатие. Торможение со скольжением не позволяет вам остановиться быстрее, более того, во время скольжения вы не можете управлять велосипедом.

Перенесите вес назад.

Если вы со всей силы надавите на рычаг переднего тормоза, то вы можете перелететь через руль, а заднее колесо вашего велосипеда окажется впереди вас. Если заднее колесо начало подниматься во время торможения, перенесите вес назад и ослабьте нажатие на рычаг переднего тормоза.

Важно: проверьте ваши тормоза!

Езда с неправильно настроенными тормозами опасна и может стать причиной увечья или смерти. Обратитесь к инструкции производителя тормозов для получения информации относительно использования и обслуживания ваших тормозов. Содержите тормозные поверхности в чистоте и не допускайте попадания на них масел или смазок. Заменяйте изношенные тормозные колодки только на оригинальные.

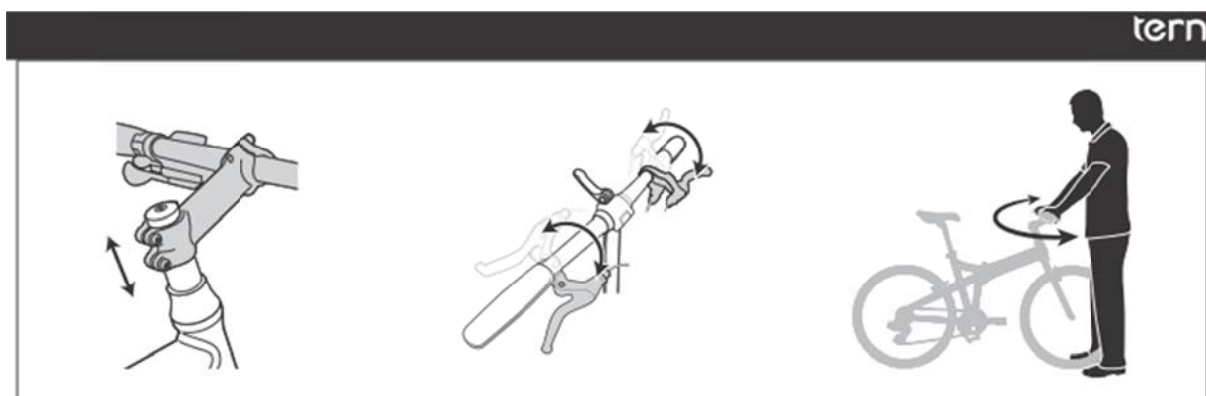

Тормоза и управление — Управление

Высота

Удостоверьтесь, что рулевая колонка вставлена в раму так, что отметка «Min Insertion» не видна. Отрегулируйте угол наклона руля так, чтобы вам было удобно. Боль в руках, запястьях, пояснице или шее обычно означает, что ваш руль установлен слишком низко и его необходимо поднять.

Ориентация

Поверните ваш руль таким образом, чтобы рукоятки служили опорой для ваших ладоней. В расслабленном состоянии ваши пальцы должны легко доставать до рычагов тормоза и переключения передач.

Вращение

Встаньте перед велосипедом, зажмите переднее колесо между ног и попробуйте покрутить руль. Если присутствует какое-либо движение, это значит, что рулевая колонка или вынос не затянуты. Ослабьте соответствующие винты, выровняйте положение руля, затяните винты снова (или обратитесь к своему дилеру).

Сохраняйте контроль

Если болты руля или рулевой колонки не затянуты, вы можете в любой момент потерять контроль над велосипедом, регулярно проверяйте затяжку болтов или обратитесь к дилеру.

tern

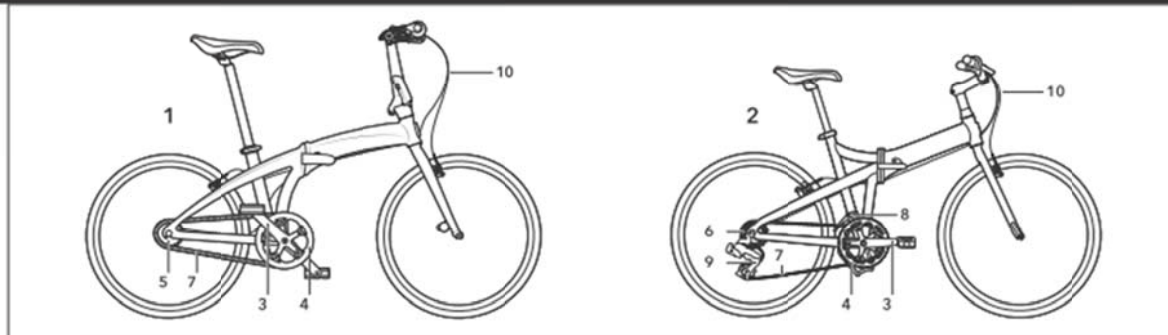

Цепь, система передач, троса

Система переключения передач велосипеда бывает встроенной, планетарная втулка (1) и внешней, классической (2). Система передач состоит из Шатунов (3), Передних звезд (4), Задней звездочки (5) или Кассеты (6), Переднего переключателя (8) и Заднего переключателя (9).

Передачи на велосипеде пронумерованы от первой к наибольшей, первая — это самая низкая (простая) передача. Если присутствует, левый переключатель скоростей на руле контролирует переключение передач спереди (на передних звездах), переключатель передач расположенный на руле справа контролирует переключение передач сзади (на кассете или планетарной втулке).

Система передач спереди имеет до трех режимов (звезд): езда в гору (малая звезда), езда по ровной поверхности (средняя звезда), езда с горы (большая звезда). Большие звезды позволяют развить большую скорость. Перед выездом на дорогу мы рекомендуем попрактиковаться в переключении и применении передач в спокойном месте.

Перед поездкой пройдите все передачи с помощью переключателей скоростей и убедитесь, что переключатели исправны. Если передачи переключаются плохо, рывками или не переключаются вовсе мы рекомендуем обратиться к вашему дилеру.

Если задний переключатель неисправен или не настроен, избегайте использования крайних передач (самой малой и самой большой звезды сзади), так как это может привести к спаданию цепи, попаданию её в спицы и заклиниванию колеса.

Проверяйте Троса и Рубашки (10) на наличие ржавчины, потертостей, изломов, замените в случае необходимости.

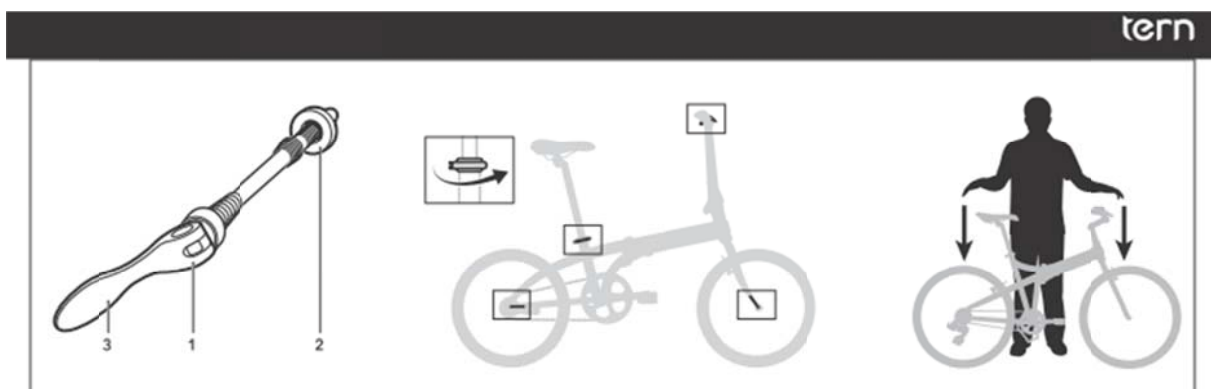

Эксцентрики и зажимы

Эксцентрик состоит из Зажима (1), Гайки (2) и Рычага (3). Вогнутая сторона при закрытии должна смотреть внутрь.

Эксцентрики удерживают колеса, подседельный штырь и руль на своем месте.

При затягивании на колесах, эксцентрик должен сводить дропауты вилки или рамы к колесу.

При затягивании на подседельном штыре необходимо добиться, чтобы штырь не вращался.

При затягивании на руле необходимо добиться, чтобы руль не вращался

Перед поездкой удостоверьтесь, что все эксцентрики затянуты.

Поднимите велосипед и потяните за колеса, удостоверьтесь, что они надежно закреплены.

Попробуйте поворачивать руль и подседельный штырь, удостоверьтесь, что они надежно закреплены.

Слегка приподнимите велосипед и бросьте его обратно на землю, прислушайтесь к звукам, не должно быть никаких паразитных вибраций, скрипов и люфта в соединениях рамы и рулевой колонки. Проверьте затяжку болтов, проверьте раму, рулевую и вилку на предмет возможных повреждений.



* Tern, tern (logotype), tern bird (device), used alone and in combination are trade names, trade devices or registered trademarks of Mobility Holdings, Ltd.